

## FICHA TÉCNICA: CERRADURA 2651

**CÓDIGO:** 8302007-8302107

**DESCRIPCIÓN:** CERRADURA 2651

**MATERIAL:** ACERO

**ACABADO:** NÍQUEL SATINADO

**EMBALAJE:** CAJAS DE 20 UNIDADES



### DATOS TÉCNICOS

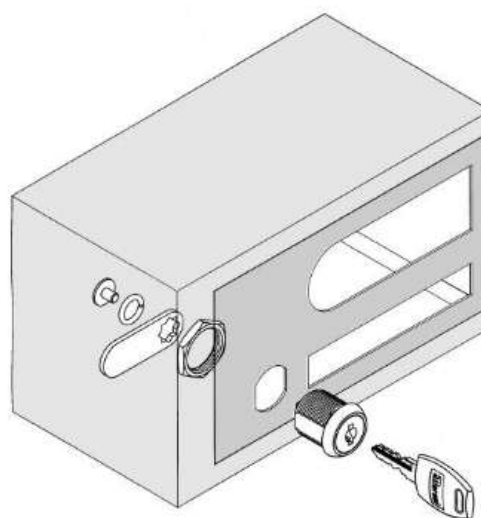
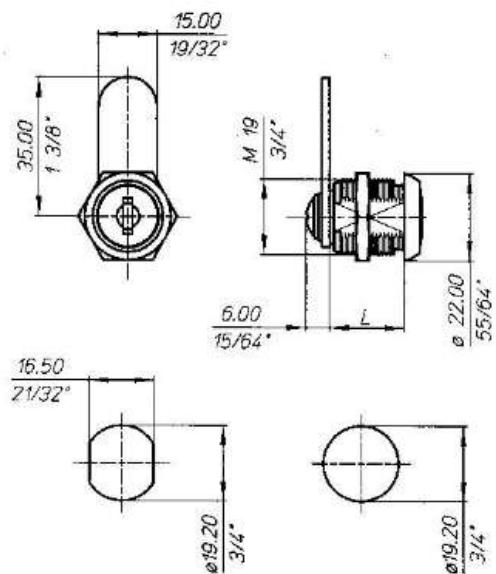

T	L	Cod.		
Max. 16mm	25	83020	07	20
Max. 20mm	30	83021	07	20

### OPCION LLAVE MAESTRA:



Disponible llave maestra

Cod.		
70109	20	1

Latón y Plástico  
Brass and Plastic

### MANTENIMIENTO:

No utilizar detergentes con contenido en cloro, tales como lejía, sulfamán, etc.